



KAWASAKI Vulcan Nomad 1700 cc 2009 +
 KAWASAKI Vulcan Voyager 1700 cc 2009 +
 KAWASAKI Vulcan Classic 1700 cc 2009 +

PIECES INCLUSES		PARTS INCLUDED	
1	Attache	1	Hitch
1	Boule 1-7/8''	1	Ball 1-7/8''
1	Plaque de chaîne de sécurité	1	Safety chain plate
2	Plaques latérales noir (1 gauche, 1 droite)	2	Black side plates (1 left , 1 right)
4	Boulons 3/8 x 1''	4	Bolts 3/8 x 1''
4	Écrous nylon 3/8	4	Nylon nut 3/8
8	Rondelles 3/8	8	Washers 3/8
4	Boulons M8 x 40 MM (pour Classic seulement)	4	Bolts M8 x 40 MM (for Classic model only)
4	Rondelles M8 (pour Classic seulement)	4	Flat washer M8 (for Classic model only)

- 1- Enlever les valises.
- 2- Pour le modèle Classic SEULEMENT, vous devez couper la lèvre inférieur du couvert d'aile chromé (plastique) pour pouvoir le replacer une fois l'attache installée.
- 3- Placer les pièces noires derrière les supports de valises. Utilisez les boulons en place.
- 4- Pour fixer la partie chromée aux pièces noires, utilisez les boulons fournis, de l'intérieur vers l'extérieur. L'écrou du côté des valises et non vers l'aile.

- 1- *Remove the saddlebags.*
- 2- *For the Classic model ONLY, you will have to cut the lower lip of the chrome fender covers (plastic covers), in order to replace it back once the hitch is installed.*
- 3- *Insert the black brackets behind saddlebags supports. Use the bolts on bike.*
- 4- *Bolts are supplied to attach the chrome hitch to the black brackets. The nuts go outside (not between the fender and the support).*

1 – 2 – 3 ; Suivre l'ordre de boulonnage
 1 – 2 – 3 ; Follow the bolting steps

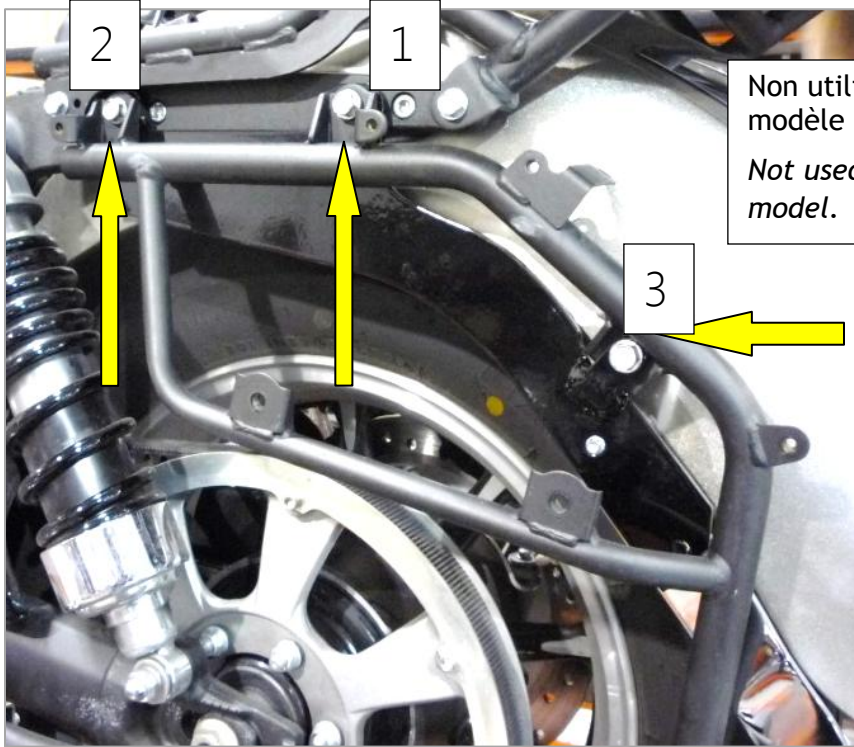

Non utilisé sur modèle Classic.
 Not used on Classic model.

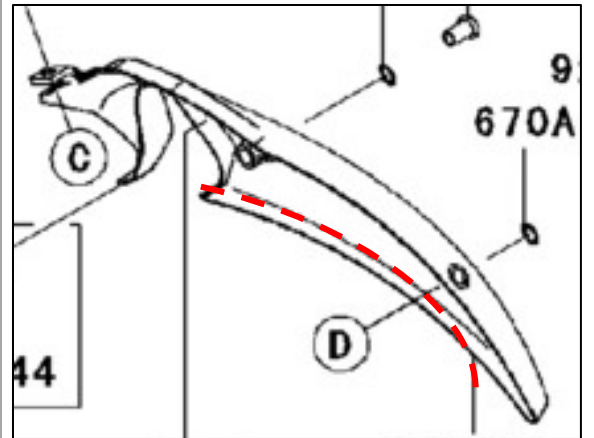

Coupe pour modèle Classic.
 Cut on Classic model.



ATTENTION ! L'installateur a la responsabilité de s'assurer que tout, y compris les composantes préassemblées, soit bien serré avant d'utiliser la moto.
 It is the installer's responsibility to ensure that all of the fasteners (including preassembled) are tightened before operation of the motorcycle.