



YAMAHA Road Star 1600 cc 1999-2003  
 YAMAHA Road Star 1700 cc 2004 +

PIECES INCLUSES	PARTS INCLUDED
1 Attache zinc	1 Zinc plated Hitch
1 Langue chrome	1 Chrome receiver
1 Boule 1-7/8"	1 Ball 1-7/8"
1 Plaque de chaîne de sécurité	1 Safety chain plate
2 Boulons 1/2 x 1 1/4"	2 Bolt 1/2 x 1 1/4"
2 Rondelles freins 1/2	2 Lock washer 1/2
4 Boulon de carrosserie 5/16 x 4"	4 Carriage bolt 5/16 x 4"
4 Écrous bride 5/16	4 Flange nut 5/16
4 Rondelles frein	4 Lock washer

- 1- Soulever la moto pour obtenir l'espace requise pour l'installation. **TRÈS IMPORTANT**, vérifiez que l'espace entre l'aile et le pneu soit le même de chaque côté, et qu'il y ait assez d'espace pour l'attache - si l'aile n'est pas alignée avec le pneu, peut frotter sur l'attache.
- 2- Introduire l'attache sous l'aile, les points de fixation correspondent à ceux des supports de valises. Vous devrez soulever la rampe chromée de chaque côté de l'aile pour trouver les trous correspondants.
- 3- Des boulons plus longs sont fournis (vous devrez peut-être les couper). Vous installerez **les boulons de l'intérieur vers l'extérieur**. Défaire les filets existants pour insérer les boulons fournis.

- 1- *Lift the bike to get enough space between wheel and fender. **VERY IMPORTANT** : Make sure the space between the tire and the fender is the same on each side, be sure there is enough room for the hitch - a fender not aligned with the tire might cause hitch rubbing.*
- 2- *Install the hitch in the fender, pin points fit with the saddle bags support holes. You will take off the chrome struts to find the corresponding holes.*
- 3- *Longer bolts supplied (you might have to cut the bolts). You will install the bolts **from the inside to the outside**. Drill the thread to insert bolts supplied.*

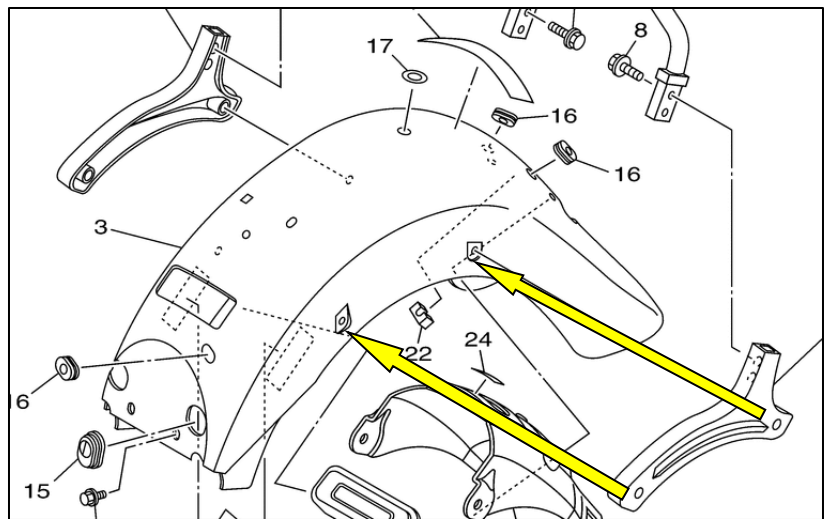
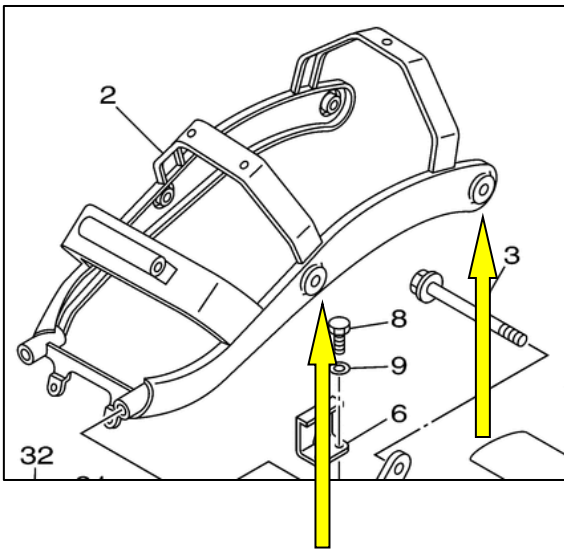

**ATTENTION !** L'installateur a la responsabilité de s'assurer que tout, y compris les composantes préassemblées, soit bien serré avant d'utiliser la moto.  
 It is the installer's responsibility to ensure that all of the fasteners (including preassembled) are tightened before operation of the motorcycle.